

APLICACIÓN

El nuevo punto de anclaje davimast es flexible. Se puede usar para asegurar dos operadores de 150 kg o levantar una carga de material de 250 kg. Su tamaño favorece su transporte en vehículos pequeños de obra, es de fácil manejo.

El punto de anclaje davimast está diseñado para que los operadores accedan a espacios confinados, como silos, alcantarillas o terrazas para crear un punto de anclaje alto.

El mástil davimast es una interfaz entre los adaptadores davimast y los soportes davimast. No se puede usar solo. Hay 3 tipos de soporte davimast. El soporte de anclajes EPI de doble anilla, el soporte cabestrante caRol™ para TS250M 20/30m y el soporte para blocfor™ 20/30R.

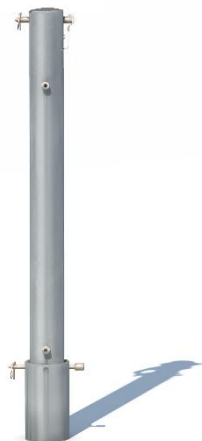

DESCRIPCIÓN

El mástil davimast está fabricado en aluminio con casquillo PA 6.

Está equipado con pasadores de clip conectados al mástil por un cable de acero.

CARACTERÍSTICAS TÉCNICAS

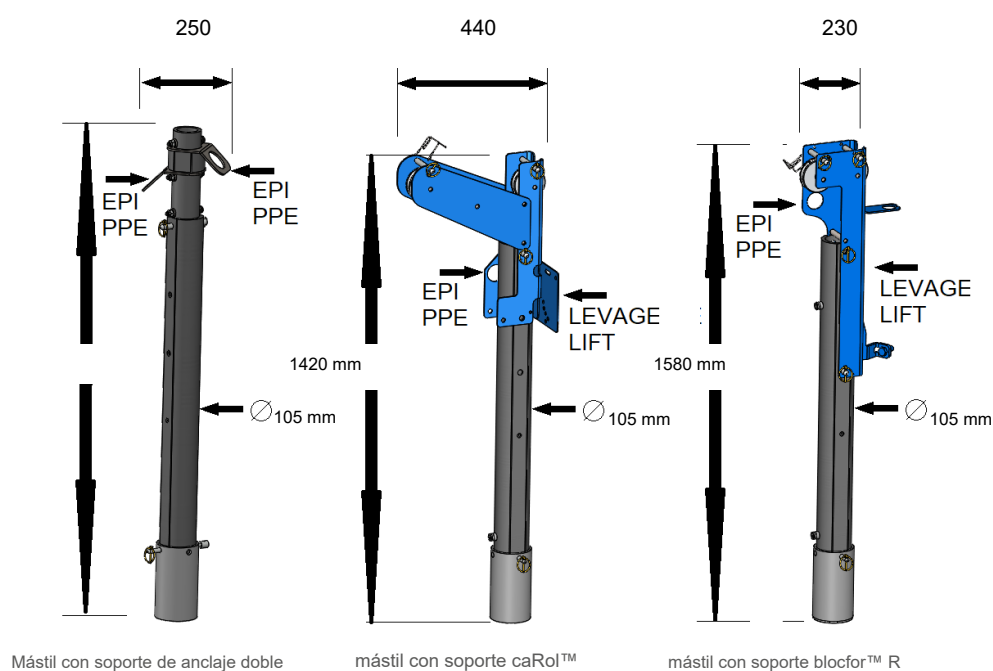

NORMAS

El mástil davimast es una interfaz que no se puede utilizar sola

Cuando se instala en un adaptador permanente davitrac o davimast y se le adapta con un soporte, cumple con:

- Con un soporte para cabestrante caRol™
 - EN 795-A:2012 punto de anclaje permanente o CEN/TS 16415:2013 punto de anclaje hasta 150 kg
 - Directiva 2006/42/CE elevación de máquinas 250 kg
- Con un soporte para blocfor™
 - EN 795-A:2012 punto de anclaje permanente
 - CEN/TS 16415:2013 punto de anclaje hasta 150 kg
 - EN 795-A:2012 1 punto de anclaje para blocfor™ R
 - EN1496-B:2017 dispositivo de rescate
- Con soporte de anclaje giratorio doble 150kg a o EN
 - A:2012: punto de anclaje permanente
 - CEN/TS 16415:2013 multiusuario y punto de anclaje hasta 150kg

COMPONENTES PRINCIPALES

Código	Descripción	Código EAN	Peso Empaque Inc.	Tamaño del embalaje
210188	mástil base davimast	3600232101888	9,9 kg	1200x150x150
Soporte				
293799	caRol™ TS 250M con soporte davimast y cable de 20 m	3600232937999	29,4 kg	780x380x430
293809	caRol™ TS 250M con soporte davimast y cable de 30 m	3600232938095	36,0 kg	780x380x430
84362	blocfor™ 20R ESD 150 galva con soporte davimast	3600230843629	21,5 kg	780x380x430
84372	blocfor™ 20R ESD 100 acero inoxidable con soporte davimast	3600230843728	21,3 kg	780x380x430
210198	soporte davimast de anclajes de PPE giratorios dobles de 360 °	3600232101987	4,8 kg	360x230x220
Adaptador				
210108	Adaptador de piso montado	3600232101086	12,7 kg	230x230x230
210118	Adaptador de pared	3600232101185	13,7 kg	230x230x171
210128	Adaptador mural de liquidación	3600232101284	18,7 kg	230x230x291
210138	Adaptador de suelo empotrado	3600232101383	10,7 kg	230x230x232